

LV: Uzstādīšanas instrukcija | Siltumnīca TITAN Plus 3x4 + 2(0.67m)
Eng: Assembly instructions | Greenhouse TITAN Plus 3x4 + 2(0.67m)
DE: Montageanleitungen | Gewächshaus TITAN Plus 3x4 + 2(0.67m)
LT: Surinkimo instrukcijos | Šiltnamis TITAN Plus 3x4 + 2(0.67m)
EE: Montaažijuhised | Kasvuhoone TITAN Plus 3x4 + 2(0.67m)
RU: Руководство по сборке | Теплица TITAN Plus 3x4 + 2(0.671м)

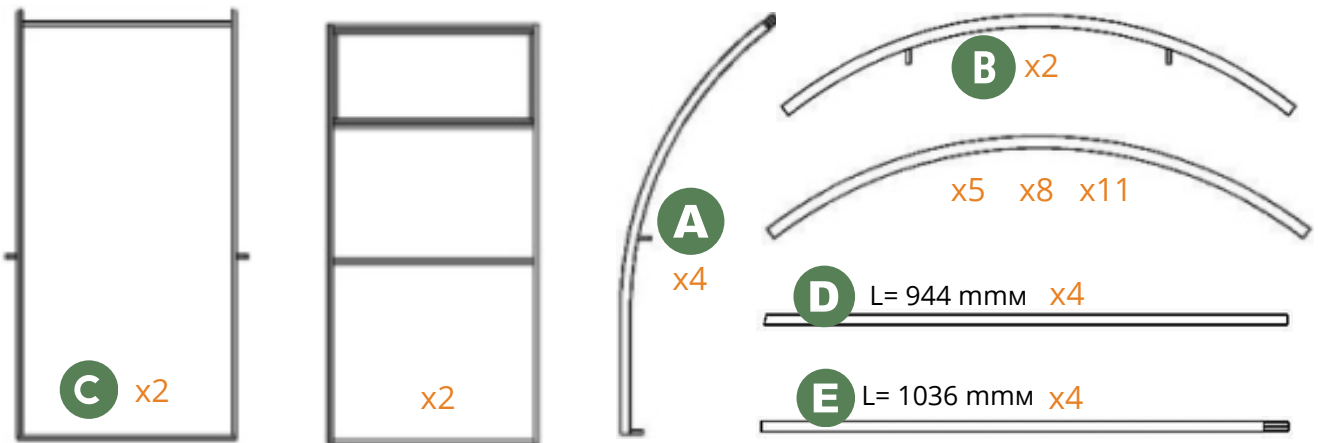

LV: Uzstādīšanas instrukcija | Siltumnīca TITAN Plus 3x4 + 2(0.67m)
Eng: Assembly instructions | Greenhouse TITAN Plus 3x4 + 2(0.67m)
DE: Montageanleitungen | Gewächshaus TITAN Plus 3x4 + 2(0.67m)
LT: Surinkimo instrukcijos | Šiltnamis TITAN Plus 3x4 + 2(0.67m)
EE: Montaažijuhised | Kasvuhoone TITAN Plus 3x4 + 2(0.67m)
RU: Руководство по сборке | Теплица TITAN Plus 3x4 + 2(0.671м)

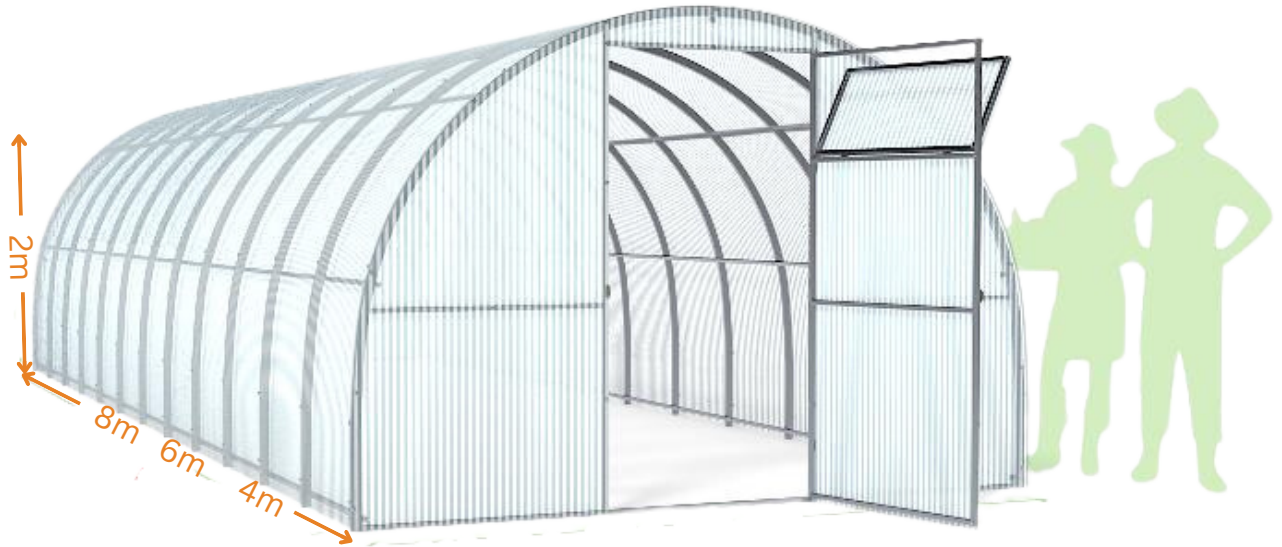
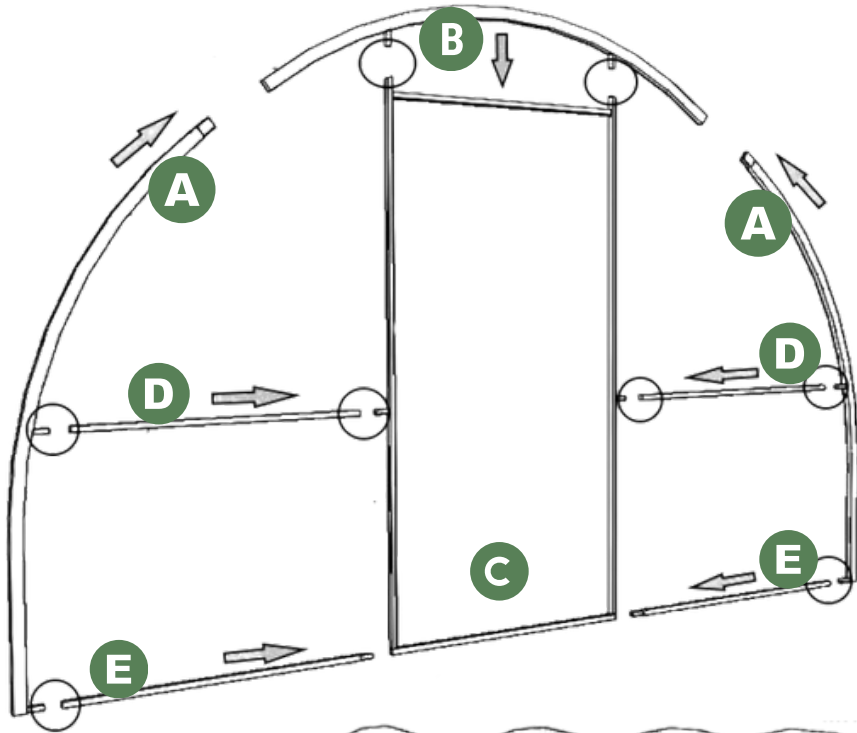

 
 M6x70

x49 x70 x91

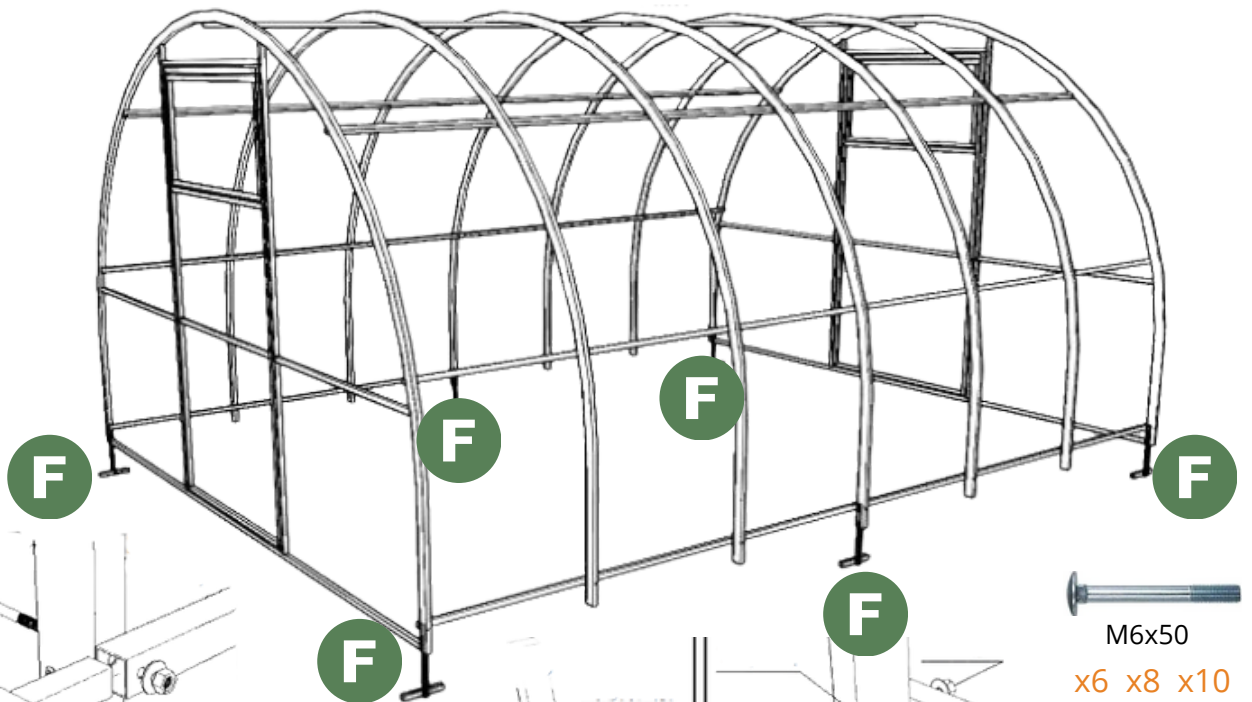
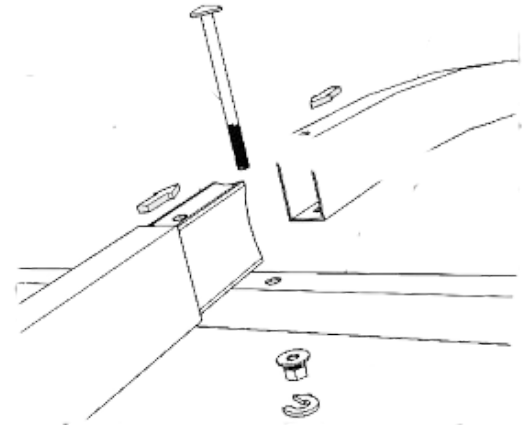



 M6x50

x6 x8 x10

 4,2x16mm

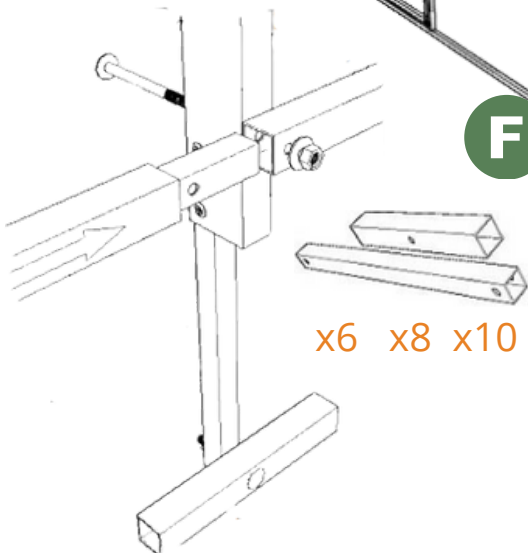
x12 x16 x20



x6 x8 x10

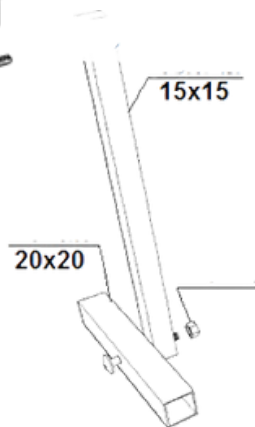

20x20

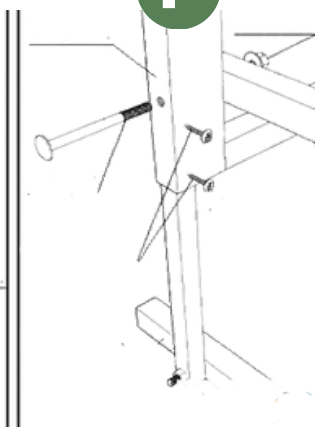

LV: Uzstādīšanas instrukcija | Siltumnīca TITAN Plus 3x4 + 2(0.67m)
Eng: Assembly instructions | Greenhouse TITAN Plus 3x4 + 2(0.67m)
DE: Montageanleitungen | Gewächshaus TITAN Plus 3x4 + 2(0.67m)
LT: Surinkimo instrukcijos | Šiltnamis TITAN Plus 3x4 + 2(0.67m)
EE: Montaažijuhised | Kasvuhoone TITAN Plus 3x4 + 2(0.67m)
RU: Руководство по сборке | Теплица TITAN Plus 3x4 + 2(0.671м)

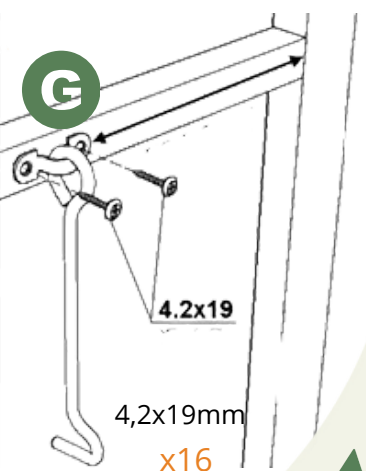
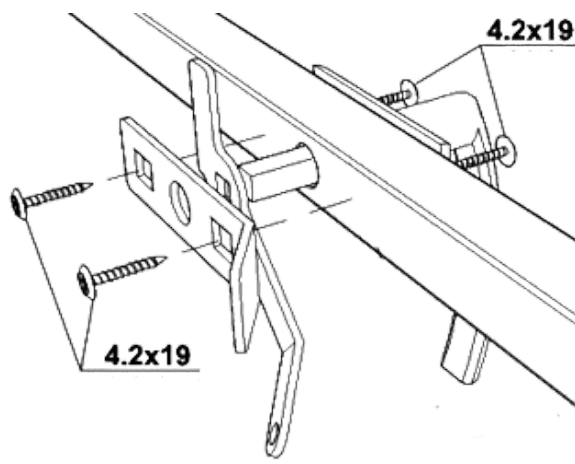
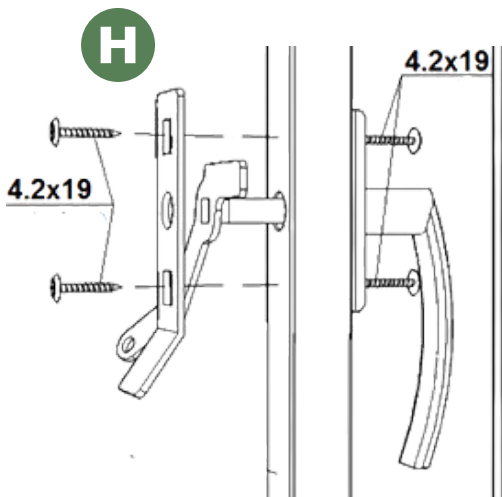
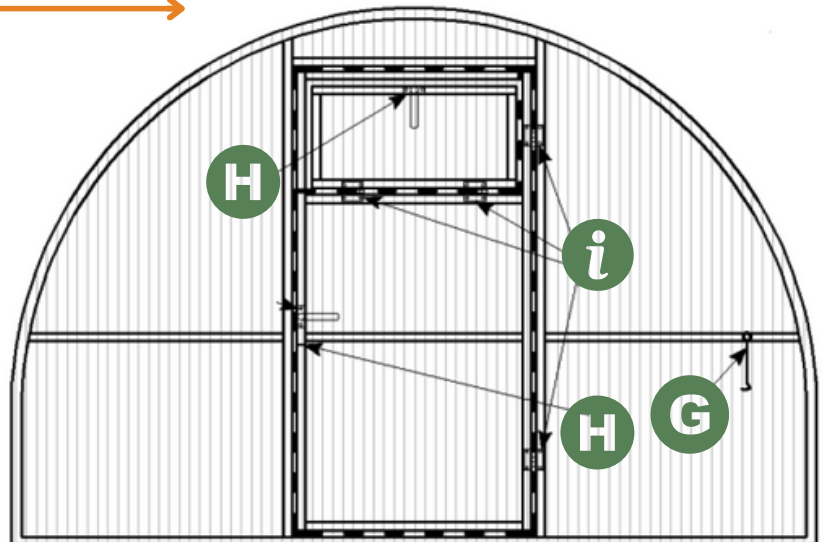
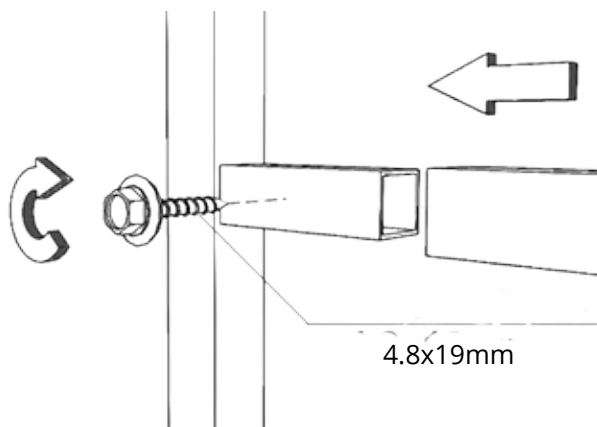
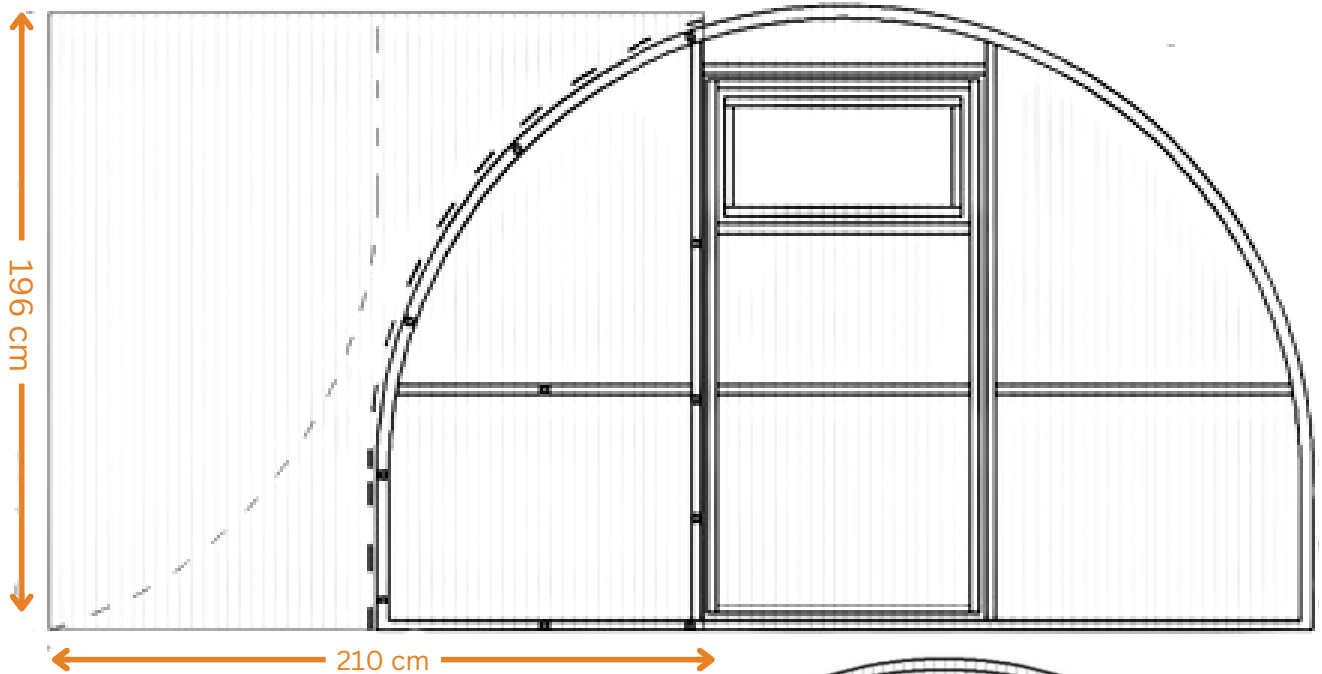

LV: Uzstādīšanas instrukcija | Siltumnīca TITAN Plus 3x4 + 2(0.67m)
Eng: Assembly instructions | Greenhouse TITAN Plus 3x4 + 2(0.67m)
DE: Montageanleitungen | Gewächshaus TITAN Plus 3x4 + 2(0.67m)
LT: Surinkimo instrukcijos | Šiltnamio TITAN Plus 3x4 + 2(0.67m)
EE: Montaažijuhised | Kasvuhoone TITAN Plus 3x4 + 2(0.67m)
RU: Руководство по сборке | Теплица TITAN Plus 3x4 + 2(0.67m)

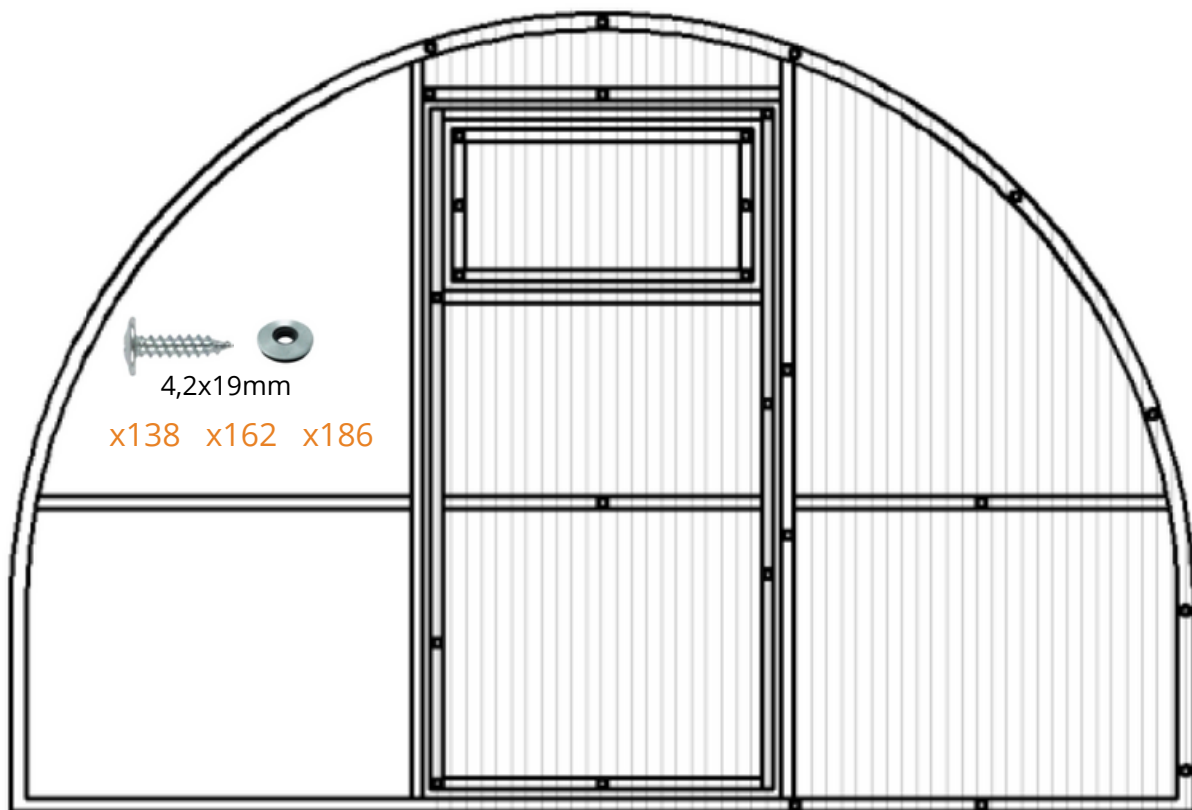
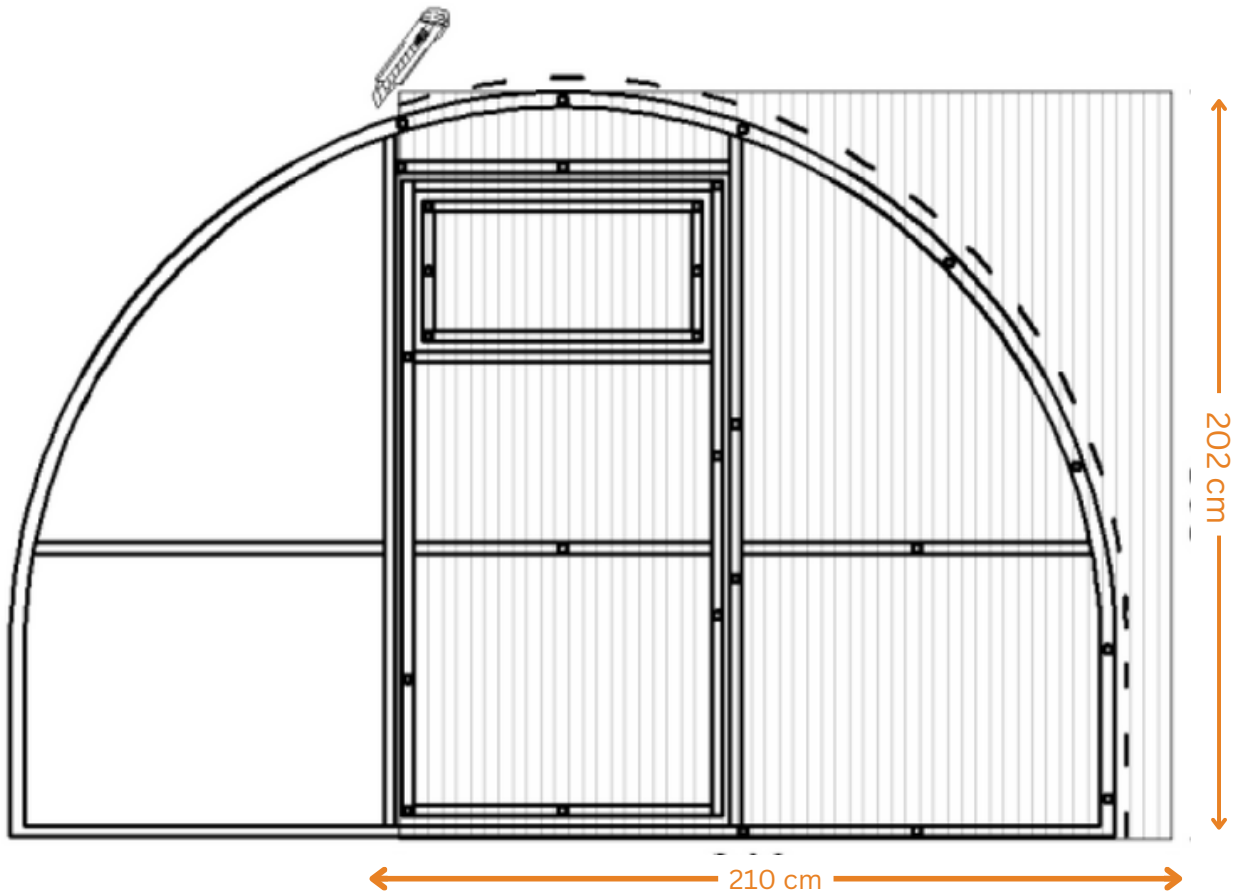

LV: Uzstādīšanas instrukcija | Siltumnīca TITAN Plus 3x4 + 2(1m)
Eng: Assembly instructions | Greenhouse TITAN Plus 3x4 + 2(1m)
DE: Montageanleitungen | Gewächshaus TITAN Plus 3x4 + 2(1m)
LT: Surinkimo instrukcijos | Šiltnamis TITAN Plus 3x4 + 2(1m)
EE: Montaažijuhised | Kasvuhoone TITAN Plus 3x4 + 2(1m)
RU: Руководство по сборке | Теплица TITAN Plus 3x4 + 2(1m)

Šūnu polikarbonāta uzstādīšanas vispārīgie noteikumi

Polikarbonāts tiek piestiprināts pie karkasa, izmantojot skrūves ar cinkotu paplāksni un gumijas blīvējumu. Karkasā jau ir izurbti caurumi, kas nepieciešami šūnu polikarbonāta nostiprināšanai. Montējot skrūves nedrīkst pievilkt cieši, atstājot nelielu spraugu "brīvam gājienam".

Šūnu polikarbonāta paneļi tiek uzstādīti tā, lai virsma ar ultravioletā starojuma aizsardzību vienmēr atrastos ārpusē. Apzīmējums atrodas uz iepakojšanas plēves.

Līdz montāžas brīdim loksnes jāuzglabā aizsargplēvē.

Materiāls jāgriež ar speciālu celtniecības nazi ar izbīdāmu asmeni. Griešanas laikā loksnes aizsargplēvei jāpaliek neskartai, novēršot skrambu veidošanos.

Pēc montāžas pabeigšanas šūnu polikarbonāta paneļiem uzreiz jānoņem aizsargplēve no loksnes abām pusēm. Jāņem vērā, ka polikarbonāta kanālus labāk vērst vertikālā virzienā.

General rules for installing cellular polycarbonate

Polycarbonate is attached to the frame using self-tapping screws with a galvanized washer and a rubber seal. The holes are already drilled in the frame, which are necessary for fixing the cellular polycarbonate. Do not overtighten the self-tapping screws during installation, leaving a small gap for "free play".

Cellular polycarbonate panels are installed so that the UV protected surface is always on the outside. The designation can be found on the packaging foil.

Until the moment of installation, the sheets should be stored in a protective film.

The material is cut with a special construction knife with a retractable blade. While cutting the sheet, the protective film must remain intact to prevent scratching.

After completing the installation of cellular polycarbonate panels, it is necessary to immediately remove the protective film from both sides of the sheet.

It should be borne in mind that it is better to orient polycarbonate channels in the vertical direction.

Kārgpolükarbonaadi paigaldamise üldreeglid

Kinnitage karkassi külge polükarbonaat, kasutage puurkruve koos tsingitud seibide ja kummitihenditega. Polükarbonaadi kinnitamiseks vajalikud avad on karkassis juba olemas. Ārge keerake puurkruviseid liiga kõvasti kinni, et neile jääks veidi liikumisruumi.

Paigaldage kārgpolükarbonaadi paneelid ultravioletkaitsega kaetud pealispinnaga väljapoolē. Mārgistus on pakkekile peal. Enne monteerimist hoidke lehed kaitsekile sees.

Materjali lōikamiseks kasutage spetsiaalset vāljatōmmatava teraga ehitusnuga. Lōikamise ajal peab kaitsekile jāama puutumata ja kaitsma kriimustuste eest.

Eemaldage kaitsekile paneelide mōlemalt poolt koheselt pārast nende monteerimist.

Arvestage sellega, et polükarbonaadi kanaleid on mugavam orienteerida vertikālasendis.

Bendrosios korinio polikarbonato montavimo taisyklės

Polikarbonatas prie karkaso tvirtinamas naudojant dydžio savisriegius su cinkuo- tosiomis poveržlėmis ir guminiai tarpikliais. Karkase jau išgręžtos angos, kurių reikia koriniam polikarbonatui tvirtinti. Montuojant, savisriegius neužveržti per daug stipriai, palikti nedidelį tarpą „laisvajai eigai“.

Korinio polikarbonato plokštės montuojamos taip, kad nuo UV spindulių apsaugotas paviršius visada būtų iš išorinės pusės. Žymėjimai pateikti ant pakavimo plėvelės. Iki montavimo pradžios lakštai turi būti laikomi apsauginėje plėvelėje. Medžiaga pjaunama specialiu statybiniu peiliu su ištraukiamais ašmenimis. Pjaunant lakštą, apsauginė plėvelė turi būti nepažeista, kad neatsirastų įbrėžimų.

Sumontavus korinio polikarbonato lakštus, būtina nedelsiant pašalinti apsauginę plėvelę nuo abiejų lakšto pusių. Būti atsižvelgti į tai, kad polikarbonato kanalus geriau nukreipti verti- kaliai.

LV: Uzstādīšanas instrukcija | Siltumnīca TITAN Plus 3x4 + 2(1m)
Eng: Assembly instructions | Greenhouse TITAN Plus 3x4 + 2(1m)
DE: Montageanleitungen | Gewächshaus TITAN Plus 3x4 + 2(1m)
LT: Surinkimo instrukcijos | Šiltnamis TITAN Plus 3x4 + 2(1m)
EE: Montaažijuhised | Kasvuhoone TITAN Plus 3x4 + 2(1m)
RU: Руководство по сборке | Теплица TITAN Plus 3x4 + 2(1m)

Allgemeine Bestimmungen der Polykarbonataufstellung

Polykarbonat ist an Rahmen mit Schrauben mit verzinkten Unterplatten und Gummidichtung befestigt. Im Rahmen sind bereits Löcher gebohrt, die zur Verstärkung des Zellenpolykarbonats erforderlich sind. Bei der Schraubenmontage dürfen diese nicht fest angezogen werden, muss kleiner Spalt für „freien Durchgang“ lassen.

Zellenpolykarbonatpaneele werden so aufgestellt, dass die UV-geschützte Oberfläche immer außen liegt. Bezeichnungen liegen auf Verpackungsfolie. Die Blätter müssen bis zur Montage in der Schutzfolie aufbewahrt werden. Das Material sollte mit einem speziellen Baumesser mit einer Schiebeklinge schneiden. Während des Schneidens muss der Schutzfolie unberührt bleiben, um Kratzungen zu vermeiden.

Nach der Montagebeendigung muss man sofort Schutzfolie von beiden Blattseiten von Polykarbonat Paneelen. Es ist zu beachten, dass die Polykarbonat Kanäle besser in vertikaler Richtung gerichtet sind.

Общие правила монтажа сотового поликарбоната.

К каркасу поликарбонат крепится с помощью саморезов размером с оцинкованной шайбой и резиновым уплотнителем. В каркасе уже просверлены отверстия, необходимые для крепления сотового поликарбоната. Саморезы при монтаже не перетягивать, оставляя небольшой зазор на «свободный ход».

Панели из сотового поликарбоната устанавливаются таким образом, чтобы поверхность с защитой от ультрафиолетового излучения всегда находилась с наружной стороны.

Обозначение находится на упаковочной пленке.

До момента монтажа листы должны храниться в защитной пленке.

Резание материала осуществляется специальным строительным ножом с выдвижным лезвием. Во время резания листа защитная пленка должна оставаться нетронутой, препятствуя образованию царапин.

После завершения монтажа панелей сотового поликарбоната необходимо сразу же удалить защитную пленку с обеих сторон листа.

Следует иметь в виду, что каналы поликарбоната лучше ориентировать в вертикальном направлении.

Cienījamais pircēj!

Pateicamies jums par to, ka iegādājāties siltumnīcu, kas kalpos jums ilgi, ja pareizi to izmantosiet. Tāpat pie mums jūs varat iegādāties: vēdlodziņus, pilienlaistīšanas sistēmas (automātiskās un pusautomātiskās), kā arī komplektus augu piesiešanai.

Prasības izmantošanas apstākļiem

1. Pirms siltumnīcas uzstādīšanas uzmanīgi izlasiet montāžas instrukciju. Nepareizi veikta montāža var radīt siltumnīcas karkasa bojājumus.
2. Atkarībā no siltumnīcas novietojuma vietas, pircējam pašam ir jānovērtē iespējamā sniega slodze un, ja nepieciešams, jāuzstāda balsti vai jātīra sniegs no siltumnīcas. Siltumnīca spēj izturēt sniega slodzi 220 km/m² un vēja ātrumu līdz 15 m/s.
3. Neuzstādi siltumnīcu ēku, žogu un sētu tuvumā (tuvāk par 2 m).
4. Ir ieteicams uzstādīt siltumnīcu uz betona pamatiem. Šī prasība ir obligāta izpildei, ja siltumnīca tiek uzstādīta vējainā apvidū.
5. Siltumnīcas karkasu nedrīkst pakļaut mehāniskai iedarbībai.
6. Nemēģiniet veikt pašrocīgas siltumnīcas konstrukcijas izmaiņas.
7. Lai izvairītos no šūnu polikarbonāta gaismas caurlaidības samazināšanās tā virsmu ir ieteicams tīrīt ar kokvilnas lupatiņu, ūdeni un tīrīšanas līdzekļiem, kas nesatur amonjaku un šķīdinātājus. Ir aizliegts izmantot ķīmiskus tīrīšanas līdzekļus, kas satur abrazīvas daļiņas.

- Siltumnīcai ir liela virsma, kas ir pakļauta vēja iedarbībai. Neatstājiet siltumnīcu bez stiprinājuma vai enkurojuma pie zemes.
- Uzstādot siltumnīcu vējainā vietā, ir nepieciešams rāmi nostiprināt pie zemes ar papildus materiāliem (armatūra, utml.).
- Ir aizliegts uzstādīt siltumnīcu tiešā (tuvāk par 3m) ceļņū, ēku un sētu tuvumā.
- Vietai, kur tiek uzstādīta siltumnīca, ir jābūt līdzenai, bez būtiski nelīdzenām vietām.
- Stipra vēja laikā siltumnīcas durvīm un vēdlodziņiem ir jābūt aizvērtiem.

Uzmanību! Siltumnīca ir pakļauta vēja iedarbībai. Neatstājiet samontētu siltumnīcu nenostiprinātu pie zemes.

Garantijas saistības

1. Ražotājs neuzņemas atbildību par siltumnīcu, ja tās uzstādīšanu veica nekompetentas personas, kas nespēj garantēt veikto pakalpojumu kvalitāti.
2. Ražotājs neuzņemas atbildību par siltumnīcas izturību ekstremālos laika apstākļos (vēja ātrums pārsniedz 15 m/s, krusa).
3. Garantija ražošanas defektiem un materiāla defektiem nav attiecināma uz siltumnīcas konstrukcijas elementu korozijas izraisītiem bojājumiem vai bojājumiem, kas ir radušies pārmērīgas sniega slodzes dēļ.
4. Garantijas saistības tiek izbeigtas, ja:
 - montāža ir veikta neatbilstoši montāžas instrukcijas norādījumiem;
 - tiek pārkāptas siltumnīcas izmantošanas prasības;
 - siltumnīca netiek izmantota paredzētajam mērķim;
 - iestājas nepārvaramās varas apstākļi (dabas katastrofas);
 - nav dokumenta, kas apliecina siltumnīcas pirkumu.
5. Garantija neattiecas uz šūnu polikarbonātu.
6. Par siltumnīcas piestiprināšanu pie zemes atbildību uzņemas pircējs.

Dear buyer!

We thank you for buying the greenhouse, which will serve you for decades if you use it correctly. We also offer for purchase: ventilation windows, droplet watering systems (automatic and semi-automatic) and various sets for plant tying.

Requirements for conditions of use

1. Read the manual before using the greenhouse. Incorrect assembly can damage the frame.
2. Depending on the location of the greenhouse, the buyer must evaluate the possible snow load and, if necessary, install additional greenhouse frame supports or remove the snow from the frame. The greenhouse is designed for a snow load of 220 kg/m² and a wind speed of less than 15 m/s.
3. Do not install the greenhouse in the direct vicinity (less than 2 m) of buildings, structures, and fences.
4. It is advised to install the greenhouse on a concrete foundation. This condition must be observed if the greenhouse is installed in a windy location.
5. Do not subject the greenhouse frame to mechanical forces.
6. Do not try to change the structure of the greenhouse personally.
7. To avoid the reduction of light permeability of the cellular polycarbonate, it is recommended to clean the surface with cotton fabric, water, and cleaning products, which do not contain ammonia and solvents. It is forbidden to use chemical cleaning substances that contain abrasive particles.

- Greenhouse has a wide windage area. Do not leave an assembled greenhouse without anchoring it.
- When installing the greenhouse in windy areas, you must anchor the frame to the ground with additional materials (fittings, etc.).
- Do not install the greenhouse in the direct vicinity (less than 3m) of buildings, fences, and constructions.
- The area, where the greenhouse will be installed, must be flat, without any significant changes in the surface level.
- During strong winds, the doors and vents of the greenhouse must be closed.

Attention!

The greenhouse is exposed to the wind. Do not leave the assembled greenhouse unmounted to the ground.

Warranty obligations

1. The manufacturer undertakes no responsibility if the greenhouse was installed by incompetent service providers that cannot provide a warranty for their services.
2. The manufacturer undertakes no responsibility for the durability of the greenhouse in extreme weather conditions (wind speeds above 15 m/s, hail).
3. Warranty is not applied to damage caused by corrosion of the frame elements or excessive snow load.
4. Warranty is canceled, if:
 - the assembly was not made in accordance with the installation manual;
 - the conditions for the use of the greenhouse have not been observed;
 - the greenhouse was not used for intended purposes;
 - in case of Force Majeure conditions (natural disasters);
 - the purchase document is missing.
5. Warranties are not applied to the cellular polycarbonate.
6. The customer is responsible for anchoring the greenhouse to the ground.

Sehr geehrter Käufer!

Wir danken Ihnen für den Kauf des Gewächshauses, das Ihnen manche Jahrzehnte dienen wird, unter der Bedingung, dass es ordnungsgemäß eingesetzt wird. Sie können auch bei uns Folgendes zusätzlich kaufen: eingeschnittene Klappfenster, Tropfbewässerungssysteme (automatisch und halbautomatisch) und Pflanzen-Bindeseite.

Anwendungsanforderungen

1. Vor der Gewächshausaufstellung lesen Sie die Gebrauchsanleitung sorgfältig durch. Falsche Gewächshausmontage kann Rahmenschädigungen verursachen.
2. Abhängig vom Standort des Gewächshauses muss der Käufer selbst eventuelle Schneelast einschätzen und, wenn notwendig, zusätzliche Stützen aufstellen oder Schnee von der Gewächshauskonstruktion entfernen. Das Gewächshaus ist für den Schneedruck von 220 kg/m² und die Windgeschwindigkeit von höchstens 15 m/s ausgelegt.
3. Stellen Sie das Gewächshaus nicht in unmittelbarer Nähe (weniger als 2 m) von Gebäuden, Geländern und Zäunen auf.
4. Es wird empfohlen, das Gewächshaus auf einem Betonfundament aufzustellen. Das ist eine Pflichtanforderung, wenn das Gewächshaus an einem windigen Ort aufgestellt wird.
5. Es ist verboten, die Gewächshauskonstruktion mechanischen Einwirkungen auszusetzen.
6. Es ist verboten, die Gewächshauskonstruktion eigenhändig zu ändern.
7. Es empfiehlt sich, die Zellenpolykarbonatoberfläche mit Baumwolltuch und Wasser

- Gewächshaus hat große Oberfläche, die unter Windeinwirkung ausgesetzt ist. Lassen Sie nicht das Gewächshaus ohne Festigung oder Verankerung an Boden stehen.
- Bei Gewächshausaufstellung auf windige Ort muss man der Rahmen an Boden mit zusätzlichen Materialien festigen (Armatur usw.)
- Es ist verboten Gewächshaus näher als 3 Meter von Gebäuden, Häusern und Zaun aufzustellen.
- Der Ort, wo das Gewächshaus aufgestellt wird, muss eben sein ohne wesentlichen Unebenheiten.
- Bei starkem Wind Gewächshaustüren und Lüftungsfenstern sollen zugemacht sein.

Achtung!

Gewächshaus ist unter Windeinwirkung gesetzt. Lassen Sie das zusammengebaute Gewächshaus nicht zu Boden.

Garantiepflichtungen

1. Hersteller übernimmt keine Verantwortung über Gewächshaus, wenn Aufstellung von unsachgemäßen Personen durchgeführt wurde, die keine Qualität gewährleisten können.
2. Der Hersteller ist nicht verantwortlich für die Beständigkeit des Gewächshauses in den extremen Wetterbedingungen (Windgeschwindigkeit über 15 m/s, Hagel).
3. Garantie auf Herstellungsfehler und Materialmängeln betrifft keine Rahmenschädigung von Korrosion oder Schädigungen, die wegen übermäßige Schneelast entstanden sind.
4. Garantiepflichtungen werden ausgelöst, wenn:
 - Montage wurde nicht gemäß Montageanleitung durchgeführt;
 - die Nutzungsanforderungen verstoßen sind;
 - Gewächshaus wird nicht für vorgesehene Zweck verwendet;
 - bei höherer Gewalt (Naturkatastrophen);
 - Es geben keinen Kauf eines Gewächshauses bestätigt.
5. Garantie betrifft das Zellenpolykarbonat nicht.
6. Der Käufer ist über die Festigung des Gewächshauses im Boden verantwortlich.

Gerbiamas pirkėju!

Dėkojame, kad įsigijote šiltnamį, kurį, teisingai eksploatuodami, naudosite ne vieną dešimtį metų. Taip pat pas mus galite papildomai įsigyti: įmontuojamas orlaides, lašelinio laistymo sistemas (automatinės ir pusiau automatinės) ir augalų rišimo rinkinius.

Eksplotacijos sąlygoms taikomi reikalavimai

1. Prieš montuodami šiltnamį, atidžiai perskaitykite instrukciją. Neteisingai jį sumontavę, galite pažeisti karkasą.
 2. Atsižvelgiant į šiltnamio statymo vietą, pirkėjas turi pats įvertinti galimą sniego apkrovą ir, jei reikia, sumontuoti atramas arba valyti sniegą nuo karkaso. Šiltnamis skirtas naudoti aplinkoje, kur sniego apkrova neviršija 220 kg/m², o vėjas – 15 m/s.
 3. Nestatykite šiltnamio šalia (arčiau kaip už 2 m) statinių, aptvėrimų ir tvorų.
 4. Rekomenduojama statyti šiltnamį ant betoninių pamatų. Šio reikalavimo būtina paisyti statant šiltnamį vėjuotoje vietovėje.
 5. Nedarykite šiltnamio karkasui mechaninio poveikio.
 6. Savarankiškai nekeiskite gaminio konstrukcijos.
 7. Siekiant, kad nesumažėtų korinio polikarbonato laidumas šviesai, jo paviršių rekomenduojama valyti medvilniniu audiniu, suvilgytu vandeniu ir valymo priemonėmis, kurių sudėtyje nėra amoniako ir tirpiklių. Draudžiama naudoti chemines medžiagas, kurių sudėtyje yra abrazyvinių dalelių.
- Šiltnamiui daro poveikį vėjas. Nepalikite sumontuoto šiltnamio neįtvirtinto žemėje.
 - Statant šiltnamį vėjuotoje vietovėje, būtina papildomai jį pritvirtinti prie žemės, naudojant turimas medžiagas (armatūrą ir kt.).
 - Nestatykite šiltnamio šalia (arčiau kaip už 3 m) statinių, aptvėrimų ir tvorų.
 - Sklypas, kuriame statomas šiltnamis, turi būti lygus, jame neturi būti didelių žemės lygmens skirtumų. • Pučiant stipriam vėjui, šiltnamio durys ir orlaidės turi būti uždarytos.

Dėmesio!

Šiltnamiui daro poveikį vėjas. Nepalikite sumontuoto šiltnamio neįtvirtinto žemėje.

Garantiniai įsipareigojimai

1. Gamintojo įmonė neprisiima atsakomybės už pasekmes, atsiradusias šiltnamį pastačius nekompetentingiems asmenims, nesuteikiantiems garantijos savo paslaugoms.
2. Gamintojo įmonė neprisiima atsakomybės už šiltnamio tvirtumą esant ekstremaliai išorinių atmosferos sąlygų poveikiui (didesniam nei 15 m/s vėjo greičiui, krušai).
3. Garantija netaikoma žalai, atsiradusiai dėl gaminio konstrukcijos elementų korozijos ar per didelės sniego apkrovos.
4. Garantiniai įsipareigojimai nustoja galioti:
 - jei gaminys buvo sumontuotas nesilaikant montavimo instrukcijos;
 - pažeidus šiltnamio eksploatacijai taikomus reikalavimus;
 - naudojant šiltnamį ne pagal paskirtį;
 - nenugalimos jėgos aplinkybėmis (stichinių nelaimių atveju);
 - neturint šiltnamio apmokėjimą patvirtinančio dokumento.
5. Koriniam polikarbonatui garantija netaikoma.
6. Už šiltnamio tvirtinimo prie žemės paviršiaus patikimumą atsako pats naudotojas.

Hea klient!

Täname, et ostsite kasvuhoone, mis nõuetekohase kasutamise korral teenib teid aastakümneid. Samuti on teil võimalik soetada meie juurest täiendavaid tuulutusaknaid, tilkkastmissüsteeme (automaatne ja poolautomaatne) ja taimede sidumiskomplekte.

Kasutusnõuded

1. Enne kasvuhoone paigaldamist lugege hoolikalt juhendit. Vale kokkupanek võib kahjustada karkassi.
2. Sõltuvalt kasvuhoone asukohast, peab ostja ise hindama võimalikku lume raskust ning vajadusel pakkuma karkassile lisatoestust või regulaarselt puhastama kasvuhoonet lumest. Kasvuhoone kannatab lume raskust 220 kg/m² ja tuulekiirust, mis ei ületa 15 m/s.
3. Ärge paigaldage kasvuhoonet ehitiste, piirete ja aedade (vähemalt 2 m) vahetusse lähedusse.
4. Soovitame paigaldada kasvuhoonet betoonist vundamendile. Kasvuhoone paigaldamisel tuulisele maastikule on see kohustuslik nõue.
5. Ärge kahjustage kasvuhoonet mehhaaniliselt.
6. Toote konstruktsiooni muutmine on keelatud.
7. Selleks, et vältida kärgpolükarbonaadi valguse läbilaskevõime vähenemist, soovitame puhastada selle pealispinda puuvillase lapiga, kasutades vett ja puhastusvahendeid, mis ei sisalda ammoniaaki ja lahuseid.

- Kasvuhoonel on purjeefekt. Ärge jätke kokkupandud kasvuhoonet kinnitamatult.
- Kasvuhoone paigaldamisel tuulisele pinnal on oluline lisakinnitus, mida võib vormistada käepäraste vahenditega (armatuur jm.)
- Ärge paigaldage kasvuhoonet ehitiste, piirete ja aedade (vähem 3 m) vahetusse lähedusse.
- Maa-ala, mille peale kavatakse kasvuhoonet paigaldada, peab olema ühtlane ning oluliste kallakuteta.
- Tugeva tuule puhul peavad kasvuhoone ukсед ja aknad olema suletud.

Tähelepanu!

Kasvuhoonel on purjeefekt. Ärge jätke kokkupandud kasvuhoonet maapinnaga kinnitamata seisma.

Garantiikohustused

1. Tootja-ettevõtte ei vastuta, kui kasvuhoonet paigaldavad selleks ebakompetentsed inimesed, kes ei anna pakutud teenustele garantiid.
2. Tootja-ettevõtte ei vastuta kasvuhoone vastupidavuse eest ekstreemsetel keskkonnatingimustel (tuulekiirus suurem kui 15 m/s, rahe)
3. Garantii ei laiene kahjustustele, mis on tekkinud konstruktsiooni elementidele korrosiooni või suure lumekoormuse tõttu.
4. Garantii lõpetatakse:
 - kui kokkupanek ei vasta kokkupanekujuhendile;
 - kui on eiratud kasvuhoone kasutamise nõudeid;
 - kui kasvuhoonet ei ole kasutatud eesmärgipäraselt;
 - vääramatu jõu tagajärjel (loodusõnnetused);
 - tootja-ettevõtte kasvuhoone eest maksmist tõendava dokumendi puudumisel.
5. Garantii ei laiene kärgpolükarbonaadile.
6. Tarbija vastutab kasvuhoone pinnasekinnituste vastupidavuse eest.



Благодарим Вас за покупку теплицы, которая прослужит не один десяток лет, при условии её правильной эксплуатации.

Также Вы можете приобрести у нас дополнительно: врезные форточки с ручным и автоматическим открыванием, системы капельного полива (автоматические и полуавтоматические) и наборы подвязки растений.

Требования по условиям эксплуатации

1. Перед установкой теплицы внимательно ознакомьтесь с инструкцией. Неправильная сборка может привести к повреждению каркаса.
 2. В зависимости от месторасположения теплицы, покупатель сам должен оценить возможную снеговую нагрузку и при необходимости поставить подпорки или счищать снег с каркаса. Теплица рассчитана на снеговую нагрузку 20 см и ветер скоростью не более 4 м/с.
 3. Не устанавливайте теплицу в непосредственной близости (менее 2 м) к постройкам, ограждениям и заборам.
 4. Теплица имеет парусность. При самостоятельной сборке покупатель сам должен оценить необходимость дополнительного крепления теплицы к земле, в зависимости от типа почвы и места расположения теплицы. При установке теплицы необходимо жесткое крепление к поверхности почвы.
 5. Не подвергайте каркас теплицы механическим воздействиям.
 6. Не изменяйте самостоятельно конструкцию изделия.
 7. Чтобы не допустить уменьшения светопрозрачности сотового поликарбоната, его поверхность рекомендуется очищать хлопковой тканью с помощью воды и моющих средств, не содержащих аммиака и растворителей. Не допускается использования химических средств, содержащих абразивные частицы.
- Теплица имеет парусность. Не оставляйте собранную теплицу не укрепленной к земле.
 - При установке теплицы на ветреной местности необходимо дополнительное крепление к земле подручными материалами (арматура и т.п.).
 - Не устанавливайте теплицу в непосредственной близости (менее 3м) к постройкам, ограждениям и заборам.
 - Участок, на котором устанавливается теплица, должен быть ровным, без существенных перепадов уровня земли.
 - При сильном ветре двери и форточки теплицы должны быть закрыты.

Внимание!

Теплица имеет парусность. Не оставляйте собранную теплицу не укрепленной в земле.

Гарантийные обязательства

1. Предприятие-изготовитель не несет ответственность за установку теплицы некомпетентными лицами, не дающими гарантии на оказанные услуги.
2. Предприятие-изготовитель не несет ответственность за прочность теплицы при экстремальных величинах внешних атмосферных воздействий (скорость ветра свыше 15 м/с, град).
3. Гарантия не распространяется на повреждения, вызванные коррозией элементов конструкции изделия или чрезмерной снеговой нагрузкой.
4. Гарантийные обязательства прекращаются:
 - при несоответствии монтажа с инструкцией по сборке;
 - при нарушении требований по эксплуатации теплицы;
 - при использовании теплицы не по назначению;
 - при наступлении обстоятельств непреодолимой силы (стихийные бедствия);
 - при отсутствии документа, подтверждающего оплату теплицы.
5. Гарантии не распространяются на сотовый поликарбонат.
6. За надёжность крепления теплицы к поверхности почвы ответственность несёт потребитель.

